

Pompes plongeantes autoamorçantes TGL/SGL331...333

Roues axiales / semi-ouvertes

TGL331

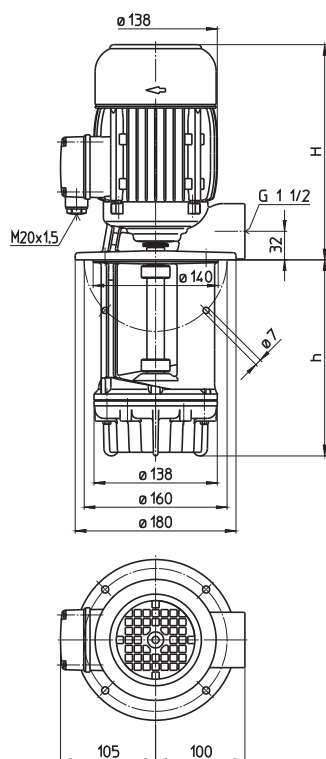

SGL331...333

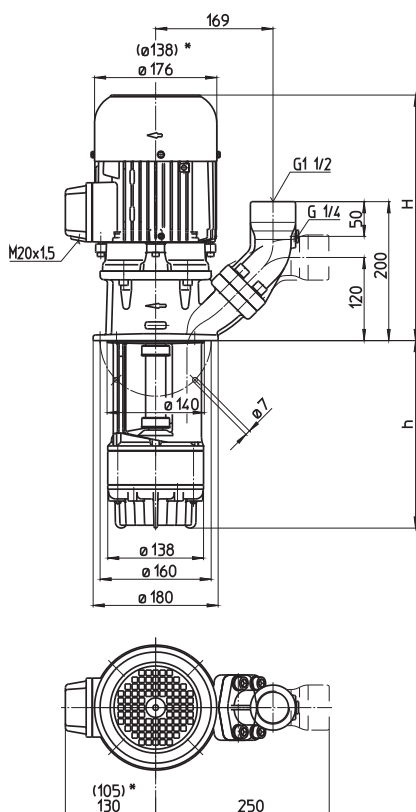

*) Dim. SGL331

Type	Débit / hauteur manométrique l/min / m	Hauteur H mm	Profondeur d'immersion h mm	Poids kg	Puissance 3~ kW	Tension V	Fréquence Hz	Courant A	Nombre de tours 1/min
TGL331/140	200/5	264	140	16,0	0,85	220-240	50	3,64	2850
220			220	17,0					
290			290	17,5	0,98	460	60	2	3450
370			370	18,5					
460			460	20,0					
570			570	21,0					
SGL331/140	200/5	334	140	22	0,85	220-240	50	3,64	2850
220			220	23					
290			290	24	0,98	460	60	2	3450
370			370	25					
460			460	27					
570			570	28					
770			770	35					
920			920	37					
SGL332/190	200/12	406	190	34	1,7	220-240	50	6,24	2890
270			270	35					
340			340	36	1,95	460	60	3,5	3480
420			420	37					
510			510	38					
620			620	40					
820			820	47					
970			970	49					
SGL333/240	200/19	439	240	40	2,2	220-240	50	7,8	2890
320			320	41					
390			390	42	2,55	460	60	4,4	3480
470			470	43					
560			560	45					
670			670	47					
870			870	53					
1020			1020	55					

Pompes plongeantes autoamorçantes de la série TGL/SGL avec système BRINKMANN d'autoamorçage breveté sont conçues **pour le dégazage et le transport d'huiles fortement chargés d'air** (rectification à grande vitesse) ou pour le fonctionnement stable en cas d'épuisement du bac en raison d'une alimentation alternante. Lors que le liquide de coupe recouvre l'orifice d'aspiration, les pompes plongeantes autoamorçantes fonctionnent d'une manière stable. Série SGL avec **bride SAE** pour un raccordement vertical ou horizontal avec **raccord taraudé pour un manomètre G 1/4**.

Applications

Liquides refoulés
 Emulsions de refroidissement
 Huiles de coupe et de refroidissement
 Huiles de meulage
 Viscosité cinématique
 ...45 mm²/s (45 cSt)
 Température
 0...80° C

Exécution

Corps de pompe	Fonte grise
Couvercle	Fonte grise
Roue axiale	Acier moulé
Roue radiale	Acier moulé
Arbre	Acier

