

揚水ポンプ TAA140...280

軸インペラ

TAA140, 280

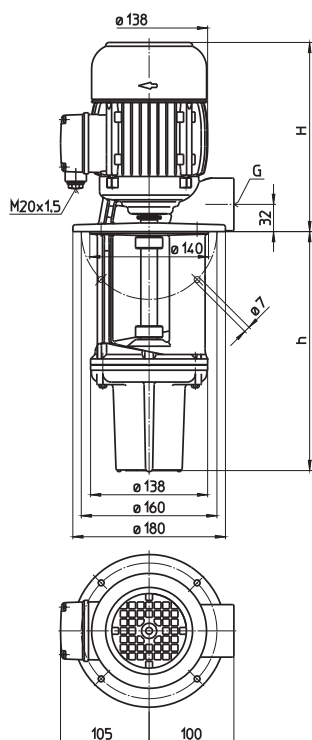

型番	吐出量/ 全揚程	高さ	浸漬深 さ	配管接 続部	重量	モータ電圧 3相		周波数	電流	回転 数
	l/min / m	H mm	h mm	G	kg	kW	V	Hz	A	1/min
TAA140/200	180/2	223	200	G 1 ¼	15.5	0.48	200	50	2.24	2775
	280		280		16.5		380-415	50	1.19	2820
	350		350		17.5					
TAA280/200	360/2	264	200	G 1 ½	17	0.55	200-220	60	2.41	3375
	280		280		18		460	60	1.14	3405
	350		350		19					
	360/2	264	200	G 1 ½	17	0.92	200	50	4.4	2840
	280		280		18		380-415	50	2.2	2840
	350		350		19					
	360/2	264	200	G 1 ½	17	1.06	200-220	60	4.8	3440
	280		280		18		460	60	2.1	3440
	350		350		19					

揚水 ポンプ

TAA シリーズは泡の発生を嫌うクーラント液を静かに移送したり（エマルジョンまたは冷却液や切削油）、泡を多く含んだ切削、研磨での潤滑クーラント液の送液に最適です。

使用条件

液体の種類
クーラント
冷却/切削オイル
動粘度
~45 mm²/s (45cSt)
送液温度
0~60℃

構造

ポンプボデー	鋳鉄
カバー	鋳鉄
インペラ	鋳鋼
シャフト	鋼鉄
騒音レベル TAA140~TAA280	62 dBA

