

水平型エンドサクショポンプ

SBG501...503

軸インペラ/セミオープン式インペラ

SBG501...503

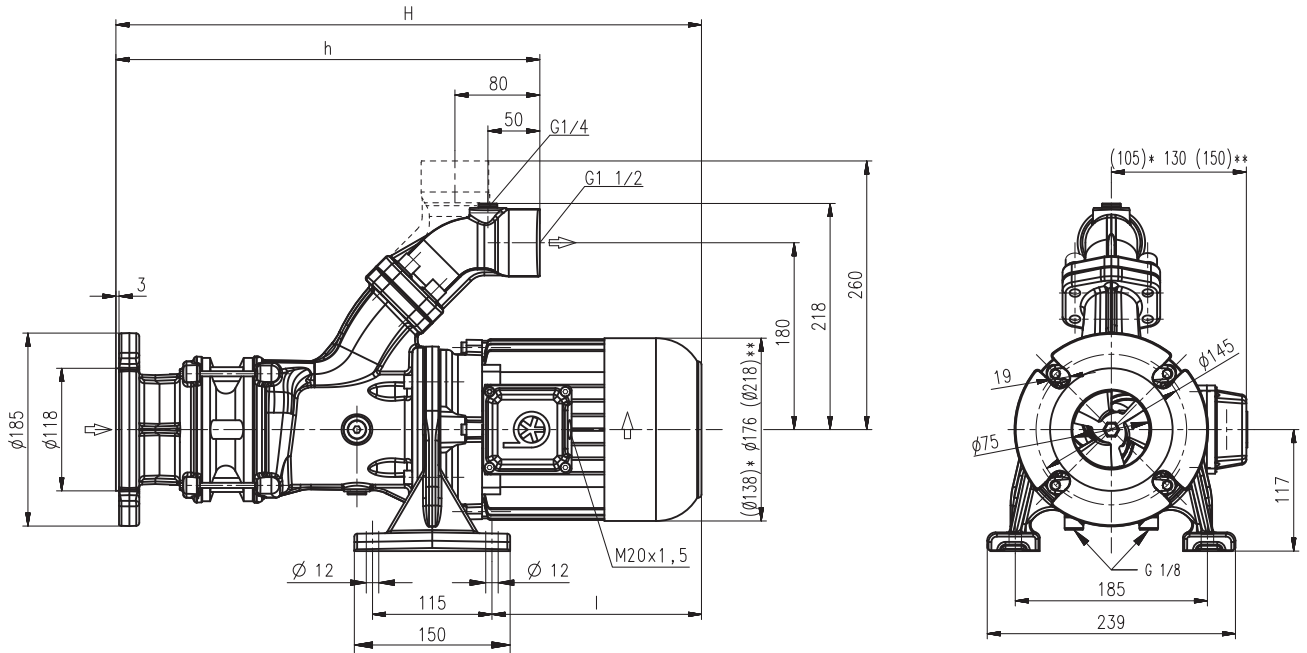

*) SBG501 の寸法
**) SBG503 の寸法

型番	吐出量/ 全揚程 l/min / m	寸法		長さ l mm	重量 kg	モータ kW	電圧 3相 V	周波数 Hz	電流 A	回転数 1/min
		H mm	h mm							
SBG501	250/6	524	360	211	31	1.1	200	50	5.2	2850
							380-415	50	2.5	2850
SBG502	250/15	666	424	289	46	1.27	200-220	60	6.0	3440
							460	60	2.4	3440
SBG503	250/22	769	488	328	60	2.2	200	50	9.0	2890
							380-415	50	4.5	2890
SBG503	250/22	769	488	328	60	2.55	200-220	60	10.0	3480
							460	60	4.4	3480
SBG503	250/22	769	488	328	60	3.3	200	50	13.2	2930
							380-415	50	6.7	2930
SBG503	250/22	769	488	328	60	3.8	200-220	60	14.3	3520
							460	60	6.4	3520

水平型エンドサクションポンプ

水平型エンドサクションポンプは駆動軸の延長部にインペラを搭載したコンパクト設計のインラインポンプです。自給式ではありませんから必ず重力送り（液が押し込み状態）として下さい。全モデル単独メカニカルシールを装備しています。ご要望によりメカニカルシールを追加して空運転が可能ようになります（-GDモデル）。

本シリーズはタンク近辺で水平据付し、研削加工でみられる泡を大量に含んだクーラント液や切削油の送液に適すように設計されています。

SBGシリーズには使いやすいSAEフランジを装備しています。垂直方向、水平方向いずれの配管接続も可能なおえ、G $\frac{1}{4}$ の圧力計の接続口も持っています。

詳しくは、技術情報の機械的特徴をご覧ください。

使用条件

液体の種類
 クーラント
 冷却/切削オイル
 研削オイル
 動粘度
 ~45 mm²/s (45cSt)
 送液温度
 0~80℃

構造

ポンプボデー	鋳鉄
カバー	鋳鉄
軸インペラ	鋳鋼
インペラ	鋳鋼
シャフト	鋼鉄
メカニカルシール	SiC
騒音レベル	
SBG501	67 dBA
SBG502	70 dBA
SBG503	72 dBA

