

# 水平型エンドサクションポンプ SBA901...903

軸インペラ/セミオープン式インペラ

## SBA901...903

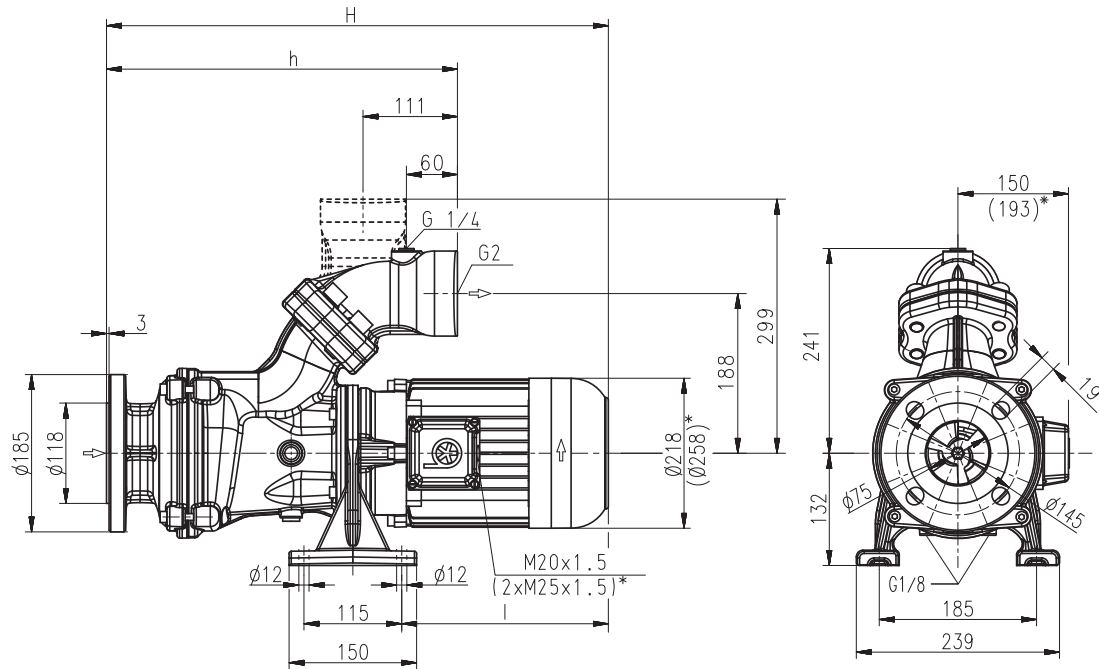

\*) SBA902, 903 の寸法

型番	吐出量/ 全揚程 l/min /m	寸法		長さ l mm	重量 kg	モータ kW	電圧 3相 V	周波数 Hz	電流 A	回転数 1/min
		H mm	h mm							
<b>SBA901</b>	600/11	671	409	328	66	3.3	200	50	13.2	2930
							380-415	50	6.7	2930
<b>SBA902</b>	600/22	812	479	399	103	3.8	200-220	60	14.3	3520
							460	60	6.4	3520
<b>SBA903</b>	600/36	919	548	437	124	6.0	200	50	21.6	2950
							380-415	50	11.2	2950
						6.9	200-220	60	24.1	3550
							460	60	10.7	3550
						9.0	200	50	32.0	2955
							380-415	50	16.7	2955
						10.3	200-220	60	36.1	3550
							460	60	15.8	3550

### 水平型エンドサクションポンプ

水平型エンドサクションポンプは駆動軸の延長部にインペラを搭載したコンパクト設計のインラインポンプです。自給式ではありませんから必ず重力送り（液が押し込み状態）として下さい。全モデル単独メカニカルシールを装備しています。ご要望によりメカニカルシールを追加して空運転が可能ようになります（-GDモデル）。

このシリーズはタンクの横または下部への据付用で、高速フライス、旋盤、研削などで気泡（エア）を多く含む水溶性ソリュブル液（エマルジョン）や切削油の送液に最適です。

SBA シリーズは使いやすい 45° フランジが装着されており垂直配管、水平配管両方に使え、さらに G $\frac{1}{4}$  の圧力計の接続口も持っています。

詳しくは、技術情報の機械的特徴をご覧ください。

### 使用条件

液体の種類  
 ケーラント  
 冷却/切削オイル  
 動粘度  
 ~45 mm<sup>2</sup>/s (45cSt)  
 送液温度  
 0~80℃

### 構造

ポンプボデー	鋳鉄
カバー	鋳鉄
軸インペラ	鋳鋼
インペラ	鋳鋼
シャフト	鋼鉄
メカニカルシール	SiC
騒音レベル	
SBA901	71 dBA
SBA902~SBA903	74 dBA

