

水平型エンドサクショポンプ

SBA141...143

軸インペラ/セミオープン式インペラ

SBA141...143

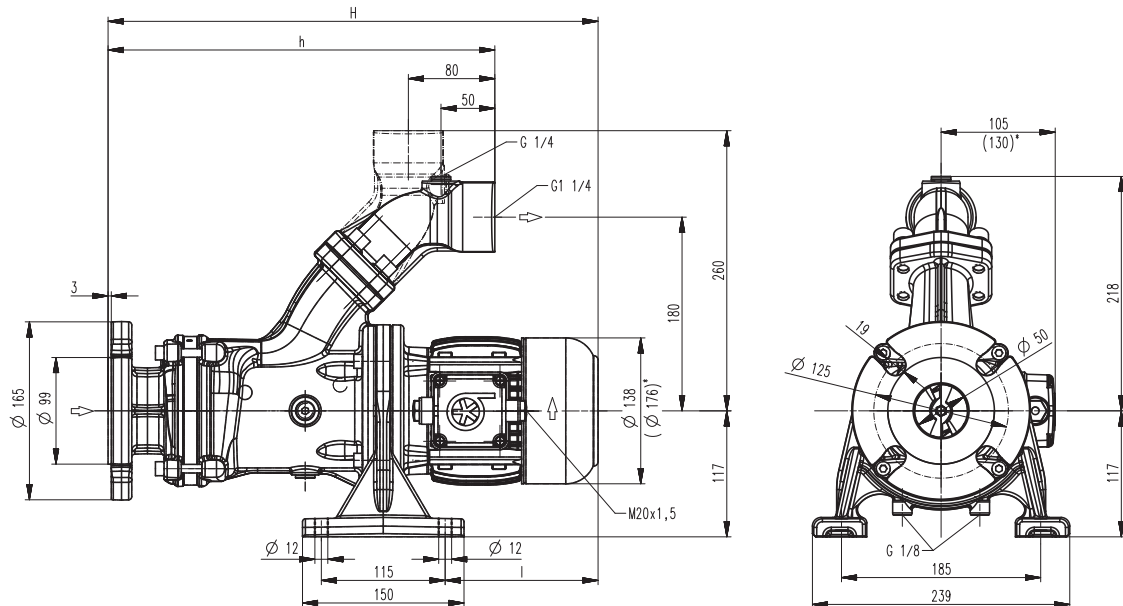

*) SBA143 の寸法

型番	吐出量/ 全揚程 l/min /m	寸法		長さ l mm	重量 kg	モータ kW	電圧 3相 V	周波数 Hz	電流 A	回転数 1/min
		H mm	h mm							
SBA141	100/9	497	359	184	28	0.63	200	50	2.80	2780
							380-415	50	1.56	2850
SBA142	100/13	575	410	211	32	0.725	200-220	60	3.10	3355
							460	60	1.46	3425
SBA143	100/20	653	444	256	42	1.1	200	50	5.2	2850
							380-415	50	2.5	2850
SBA143	100/20	653	444	256	42	1.27	200-220	60	6.0	3440
							460	60	2.4	3440
SBA143	100/20	653	444	256	42	1.7	200	50	7.3	2890
							380-415	50	3.6	2890
SBA143	100/20	653	444	256	42	1.95	200-220	60	7.9	3480
							460	60	3.5	3480

水平型エンドサククションポンプ

水平型エンドサククションポンプはシャフトの延長部にインペラを搭載したコンパクト設計のインラインポンプです。自給式ではないため必ず重力送り（液が押し込み状態）として下さい。全モデル単独メカニカルシールを装備しています。

1 段式ポンプにつきましてはご希望によりメカニカルシールを追加することで、空運転が可能となります（-GD モデル）。

このシリーズはタンクの横または下部への水平据付用で、高速フライス、旋盤、研削などで気泡（エア）を多く含む水溶性ソリュブル液（エマルジョン）や切削油の送液に最適です。

SBA シリーズには使いやすい SAE フランジを装備しています。垂直方向、水平方向いずれの配管接続も可能なおえ、G $\frac{1}{4}$ の圧力計の接続口も装備しています。

詳しくは、技術情報の機械的特徴をご覧ください。

使用条件

液体の種類
クーラント
冷却/切削オイル
動粘度
～45 mm²/s (45cSt)
送液温度
0～80℃

構造

ポンプボデー	鋳鉄
カバー	鋳鉄
軸インペラ	鋳鋼
インペラ	鋳鋼
シャフト	鋼鉄
メカニカルシール	SiC
騒音レベル	
SBA141～SBA142	64 dBA
SBA143	68 dBA

