

		Motor 2-polig Drehzahl 2900 min ⁻¹						Motor 4-polig Drehzahl 1450 min ⁻¹					
max. Förderdruck	Förderstrom bei Viskosität		Leistungsbedarf bei Viskosität		Motor Tauchaus- führung	Motor Fußaus- führung	Gewicht	Förderstrom bei Viskosität		Leistungsbedarf bei Viskosität		Motor	Gewicht
	1 mm ² /s	20 mm ² /s	1 mm ² /s	20 mm ² /s				1 mm ² /s	20 mm ² /s	1 mm ² /s	20 mm ² /s		
Type / bar	l/min	l/min	kW	kW	kW	kW	kg	l/min	l/min	kW	kW	kW	kg
BFS232/	Q_{Th}¹⁾ 26,1		-	-	-	-	-	Q_{Th}¹⁾ 13,1		-	-	-	-
10	24,3	25,4	0,7	0,8	B 1,3	1,1	40	11,2	12,4	0,3	0,5	0,75	31
20	23,6	25,2	1,1	1,3	B 1,5	1,5	40	10,6	12,1	0,6	0,7	1,1	33
30	23	24,9	1,5	1,7	B 1,9	2,2	45	10	11,9	0,8	0,9	1,1	33
40	22,4	24,6	2,0	2,2	B 2,6	3,0	46	9,4	11,6	1,0	1,2	1,5	35
50	21,8	24,4	2,4	2,7	B 3,0	3,0	58	8,8	11,3	1,2	1,4	1,5	35
60	21,2	24,1	2,8	3,1	B 3,3	4,0	58	8,2	11,1	1,4	1,6	2,2	46
70	20,6	23,9	3,3	3,6	B 4,0	4,0	59	7,6	10,8	1,7	1,9	2,2	46
80	20	23,6	3,7	4,0	B 5,0	5,5	64	7	10,6	1,9	2,1	2,2	46
90	19,5	23,3	4,1	4,5	B 5,0	5,5	64	6,4	10,3	2,1	2,3	3,0	46
100	18,9	23,1	4,6	4,9	B 5,5	5,5	64	5,8	10	2,3	2,5	3,0	46
110	18,4	22,9	5,0	5,4	B 5,5	7,5	75	-	-	-	-	-	-
120	17,8	22,6	5,5	5,8	B 7,5	7,5	94	-	-	-	-	-	-
130	17,3	22,4	5,9	6,3	B 7,5	7,5	94	-	-	-	-	-	-
140	16,7	22,1	6,3	6,7	B 7,5	7,5	94	-	-	-	-	-	-
150	16,2	21,9	6,8	7,2	B 7,5	7,5	94	-	-	-	-	-	-
BFS238/	Q_{Th}¹⁾ 31		-	-	-	-	-	Q_{Th}¹⁾ 15,5		-	-	-	-
10	28,8	30,1	0,7	0,7	B 1,3	1,1	40	13,3	14,6	0,4	0,4	0,75	31
20	28,1	29,8	1,3	1,3	B 1,5	1,5	40	12,6	14,3	0,6	0,6	0,75	31
30	27,4	29,5	1,8	1,8	B 2,2	2,2	45	11,9	14	0,9	0,9	1,1	33
40	26,7	29,2	2,3	2,4	B 2,6	3,0	46	11,2	13,7	1,2	1,2	1,5	35
50	26	28,9	2,8	2,9	B 3,3	4,0	58	10,5	13,4	1,4	1,5	2,2	46
60	25,3	28,7	3,3	3,5	B 4,0	4,0	59	9,8	13,2	1,7	1,8	2,2	46
70	24,6	28,4	3,8	4,0	B 5,0	5,5	64	9,1	12,9	1,9	2,0	2,2	46
80	23,9	28,1	4,4	4,5	B 5,0	5,5	64	8,4	12,6	2,2	2,3	3,0	46
90	23,2	27,8	4,9	5,1	B 5,5	5,5	64	7,7	12,3	2,5	2,6	3,0	46
100	22,5	27,6	5,4	5,6	B 6,0	7,5	87	7	12,1	2,7	2,9	3,0	46
110	21,9	27,3	5,9	6,2	B 6,5	7,5	87	-	-	-	-	-	-
120	21,2	27	6,4	6,8	B 7,5	7,5	94	-	-	-	-	-	-
130	20,6	26,7	6,9	7,3	B 9,0	11,0	100	-	-	-	-	-	-
140	19,9	26,5	7,5	7,9	B 9,0	11,0	100	-	-	-	-	-	-
150	19,3	26,2	8,0	8,4	B 9,0	11,0	100	-	-	-	-	-	-

¹⁾ Q_{th}: Theoretischer Förderstrom

Höhere Drücke (bis 200 bar) auf Anfrage.

Viskosität > 20 mm²/s erhöhter Leistungsbedarf.

Kennlinien und Abmessungen

BFS2, FFS2

50 Hz

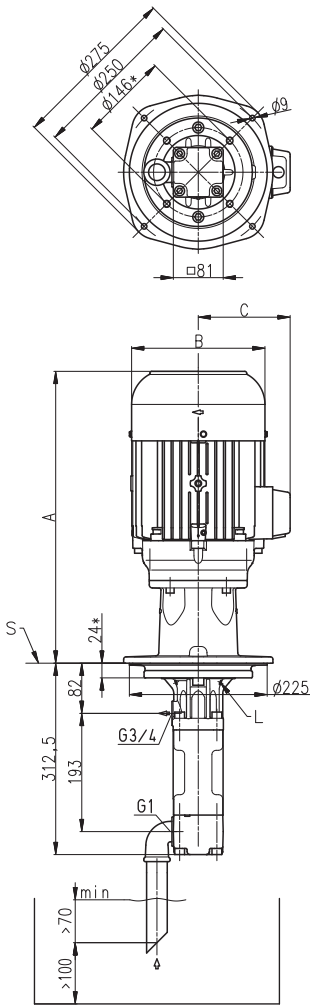

Blechausschnitte

BFS1 / BFS2

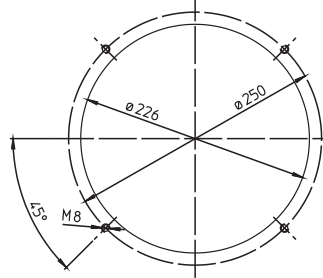

TFS1 / TFS2

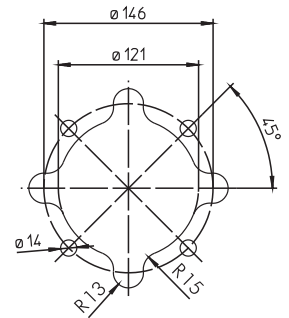

Alle Kanten gratfrei!
Allgemeintoleranzen
ISO 2768-m

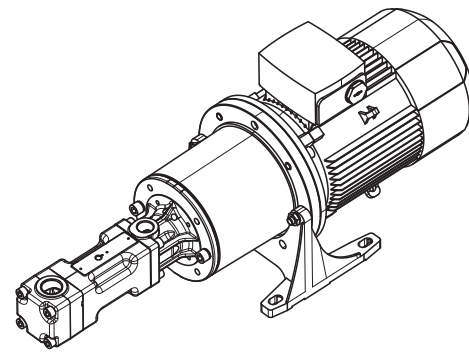

*) Maße für 4-polige Standard-Motoren auf Anfrage
L = Leckagebohrung
S = Auflage, siehe Blechausschnitte

Leistung 2-polig kW	A mm	B mm	C mm
B 1,3 / 1,5	415	176	130
B 1,9 / 2,2 / 2,6	474	176	130
B 3,0 / 3,3 / 4,0	513	218	150
B 5,0 / 5,5	543	218	150
B 6,0 / 6,5	584	258	193
B 7,5 / 9,0	622	258	193

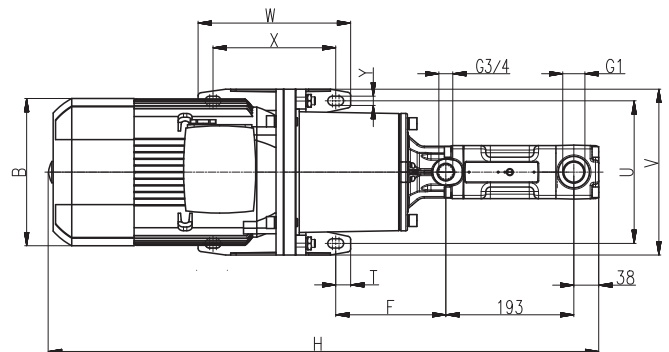
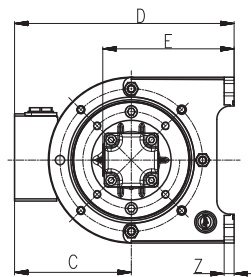

Leistung 2-polig kW	Leistung 4-polig kW	B mm	C mm	D mm	E mm	F mm	H mm	T mm	U mm	V mm	W mm	X mm	Y mm	Z mm
-	0,75	159	121	233	155	138	776	15	180	210	90	60	11	12
1,1	-	159	121	233	155	138	736	15	180	210	90	60	11	12
1,5	1,1 / 1,5	178	126	238	155	138	746	15	180	210	90	60	11	12
2,2	-	178	126	238	155	138	786	15	180	210	90	60	11	12
3,0	2,2 / 3,0	198	166	321	198	166	846	22,5	215	250	230	185	14	15
4,0	-	222	177	332	198	166	830	22,5	215	250	230	185	14	15
5,5	-	262	202	387	228	171	882	22,5	265	300	270	225	14	18
7,5	-	262	202	387	228	171	932	22,5	265	300	270	225	14	18
11,0	-	314	237	472	278	210	1051	20	300	350	305	265	18	18

		Motor 2-polig Drehzahl 2900 min ⁻¹						Motor 4-polig Drehzahl 1450 min ⁻¹					
max. Förderdruck	Förderstrom bei Viskosität		Leistungsbedarf bei Viskosität		Motor Tauchaus- führung	Motor Fußaus- führung	Gewicht	Förderstrom bei Viskosität		Leistungsbedarf bei Viskosität		Motor	Gewicht
	1 mm ² /s	20 mm ² /s	1 mm ² /s	20 mm ² /s				1 mm ² /s	20 mm ² /s	1 mm ² /s	20 mm ² /s		
Type / bar	l/min	l/min	kW	kW	kW	kW	kg	l/min	l/min	kW	kW	kW	kg
BFS250/	Q_{Th}¹⁾ 40,8		-	-	-	-	-	Q_{Th}¹⁾ 20,4		-	-	-	-
10	37,9	39,6	0,9	0,9	B 1,3	1,5	40	17,5	19,2	0,5	0,5	0,75	31
20	37	39,2	1,6	1,6	B 1,9	2,2	45	16,6	18,8	0,8	0,8	1,1	33
30	36	38,9	2,3	2,3	B 2,6	3,0	46	15,6	18,5	1,2	1,2	1,5	35
40	35,1	38,5	3,0	3,1	B 3,3	4,0	58	14,7	18,1	1,5	1,6	2,2	46
50	34,3	38,1	3,6	3,8	B 4,0	4,0	59	13,9	17,7	1,8	1,9	2,2	46
60	33,5	37,7	4,3	4,5	B 5,0	5,5	64	13,1	17,3	2,2	2,3	3,0	46
70	32,7	37,4	5,0	5,2	B 5,5	5,5	64	12,3	17	2,5	2,6	3,0	46
80	31,9	37	5,7	5,9	B 6,5	7,5	87	11,5	16,6	2,9	3,0	4,0	50
90	31,2	36,6	6,4	6,6	B 7,5	7,5	94	10,7	16,2	3,2	3,3	4,0	50
100	30,5	36,2	7,0	7,4	B 9,0	11,0	100	9,9	15,8	3,5	3,7	4,0	50
110	29,2	35,9	7,7	8,1	B 9,0	11,0	100	-	-	-	-	-	-
120	27,9	35,5	8,4	8,8	B 11,0	11,0	122	-	-	-	-	-	-
130	26,6	35,1	9,1	9,5	B 11,0	11,0	122	-	-	-	-	-	-
140	25,4	34,7	9,8	10,2	B 11,0	11,0	122	-	-	-	-	-	-
150	24,1	34,3	10,4	11,0	B 13,0	15,0	122	-	-	-	-	-	-
BFS260/	Q_{Th}¹⁾ 48,9		-	-	-	-	-	Q_{Th}¹⁾ 24,5		-	-	-	-
10	45,5	47,4	1,0	1,1	B 1,7	2,2	41	21	23	0,5	0,6	0,75	31
20	44,3	46,9	1,9	2,0	B 2,6	3,0	46	19,9	22,4	0,9	1,0	1,5	35
30	43,2	46,3	2,7	2,9	B 3,3	4,0	58	18,7	21,8	1,4	1,4	2,2	46
40	42	45,7	3,5	3,8	B 5,0	5,5	64	17,6	21,2	1,8	1,9	2,2	46
50	40,9	45,1	4,3	4,6	B 5,0	5,5	64	16,4	20,7	2,2	2,3	3,0	46
60	39,7	44,5	5,1	5,5	B 6,0	7,5	87	15,3	20	2,6	2,8	3,0	46
70	38,5	43,9	5,9	6,4	B 7,5	7,5	94	14,1	19,4	3,0	3,2	4,0	50
80	37,4	43,3	6,8	7,3	B 9,0	11,0	100	12,9	18,8	3,4	3,7	4,0	50
90	36,2	42,6	7,6	8,1	B 9,0	11,0	100	11,8	18,2	3,8	4,1	5,5	82
100	35	42	8,5	9,0	B 11,0	11,0	122	10,6	17,6	4,3	4,5	5,5	82
110	33,4	41,4	9,3	9,9	B 11,0	11,0	122	-	-	-	-	-	-
120	31,8	40,7	10,0	10,8	B 11,0	11,0	122	-	-	-	-	-	-
130	30,1	39,5	10,9	11,7	B 13,0	15,0	122	-	-	-	-	-	-
140	28,5	38,2	11,7	12,5	B 13,0	15,0	122	-	-	-	-	-	-
150	26,9	37	12,5	13,4	-	15,0	103	-	-	-	-	-	-

¹⁾ Q_{th}: Theoretischer Förderstrom

Höhere Drücke (bis 200 bar) auf Anfrage.

Viskosität > 20 mm²/s erhöhter Leistungsbedarf.

Kennlinien und Abmessungen

BFS2, FFS2

50 Hz

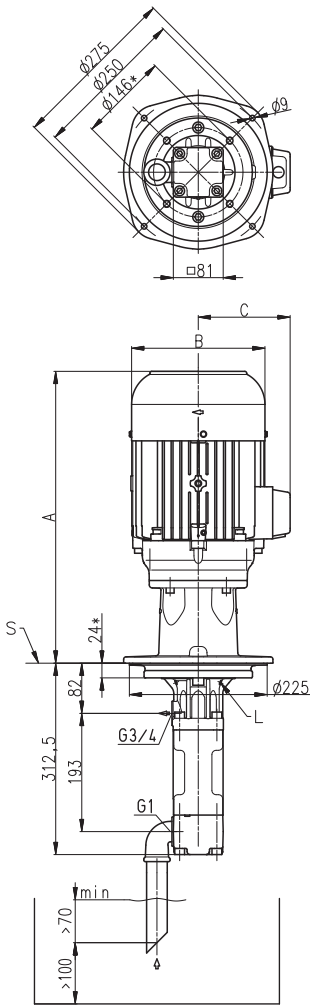

Blechausschnitte

BFS1 / BFS2

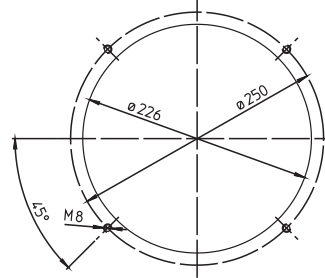

TFS1 / TFS2

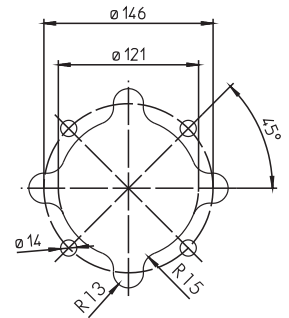

Alle Kanten gratfrei!
Allgemeintoleranzen
ISO 2768-m

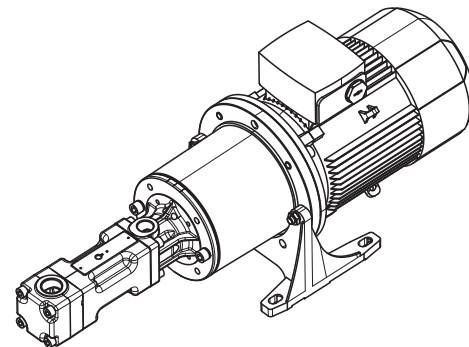

*) Maße für 4-polige Standard-Motoren auf Anfrage
L = Leckagebohrung
S = Auflage, siehe Blechausschnitte

Leistung 2-polig kW	A mm	B mm	C mm
B 1,3	415	176	130
B 1,7	441	176	130
B 1,9 / 2,6	474	176	130
B 3,3 / 4,0	513	218	150
B 5,0 / 5,5	543	218	150
B 6,0 / 6,5	584	258	193
B 7,5 / 9,0	622	258	193
B 11,0 / 13,0	630	310	240

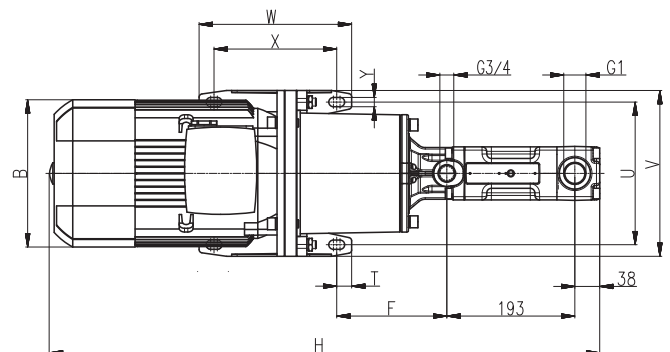
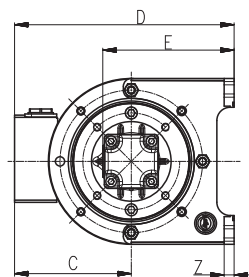

Leistung 2-polig kW	Leistung 4-polig kW	B mm	C mm	D mm	E mm	F mm	H mm	T mm	U mm	V mm	W mm	X mm	Y mm	Z mm
-	0,75	159	121	233	155	138	776	15	180	210	90	60	11	12
1,5	1,1 / 1,5	178	126	238	155	138	746	15	180	210	90	60	11	12
2,2	-	178	126	238	155	138	786	15	180	210	90	60	11	12
3,0	2,2 / 3,0	198	166	321	198	166	846	22,5	215	250	230	185	14	15
4,0	4,0	222	177	332	198	166	830	22,5	215	250	230	185	14	15
5,5	-	262	202	387	228	171	882	22,5	265	300	270	225	14	18
7,5	5,5	262	202	387	228	171	932	22,5	265	300	270	225	14	18
11,0 / 15,0	-	314	237	472	278	210	1051	20	300	350	305	265	18	18