

ステンレス鋼浸漬型ポンプ

TVA400...600

セミオープン式インペラ

TVA400...600

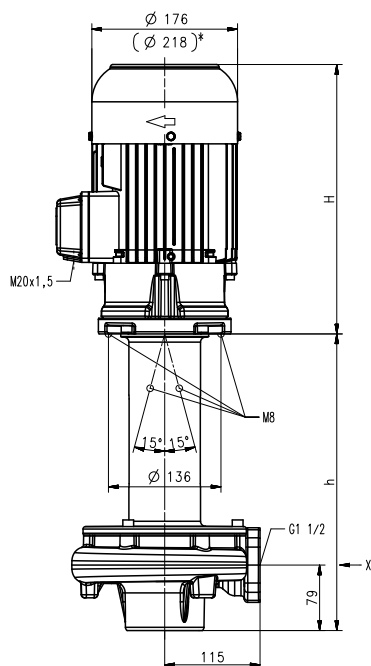

*) TVA600/60Hz の寸法

型番	吐出量/ 全揚程 l/min /m	高さ H mm	浸漬深さ h mm	重量 kg	モータ電圧 3相		周波数 Hz	電流 A	回転 数 1/min
					kW	V			
TVA400/360	400/11	325	358	47	1.7	200	50	7.3	2890
	580		578	53					
	880		878	66	380-415	50	3.6	2890	
	1100		1098	72					
TVA400/360 60Hz	400/19	358	358	51	2.94	200-220	60	11.7	3480
	580		578	57					
	880		878	70	460	60	5.1	3480	
	1100		1098	76					
	60Hz								
TVA600/360	400/15	358	358	50	2.2	200	50	9.0	2890
	580		578	56					
	880		878	69	380-415	50	4.5	2890	
	1100		1098	75					
TVA600/360 60Hz	400/25	396	358	62	3.8	200-220	60	14.3	3520
	580		578	68					
	880		878	80	460	60	6.4	3520	
	1100		1098	86					
	60Hz								

ステンレス鋼浸漬型ポンプ

本ポンプは延長モータシャフト上にセミオープンインペラを直接取り付け付けたコンパクトデザインの遠心ポンプです。TVA ポンプシリーズは小さな切屑・切粉にも対応した高効率なポンプで、金属部品の工業洗浄用途に最適です。ご要望に応じてポンプとプレート（マウンティングプレート、吐出配管）の組立が可能です。

使用条件

液体の種類
工業用水
クーラント
冷却/切削オイル
溶剤
純水

動粘度
~20 mm²/s (20cSt)

送液温度
0~90℃

切屑/クーラント重量比
0,0003

構造

ポンプボデー	CrNi 鋼
カバー	CrNi 鋼
インペラ	CrNi 鋼
シャフト	CrNi 鋼
騒音レベル	
TVA400	66 dBA
TVA600	69 dBA
TVA400/60Hz	69 dBA
TVA600/60Hz	74 dBA

