

Bombas de inmersión

TA160...600

Rodetes semi-abiertos

TA160, 250, 400 TA600

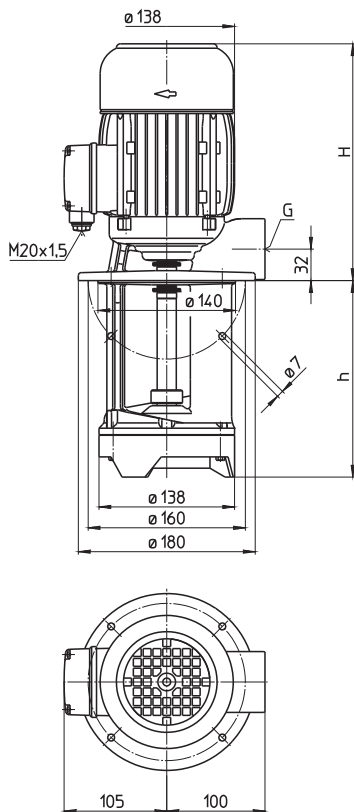

Tipo	Caudal de altura manométrica l/min / m	Medida H mm	Profundidad de inmersión h mm	Rosca para tubos G	Peso kg	Potencia kW	Tensión 3~ V	Frecuencia Hz	Corriente A	Núm. de revoluciones 1/min
TA160/200	220/2	264	200	G 1 ¼	14,0	0,63	220-240	50	2,70	2850
	270	270	270		15,0					
	350	350	350		16,0	0,725	460	60	1,46	3425
	440	440	440		17,5					
	550	550	550		19,0					
TA250/200	280/2	264	200	G 1 ¼	14,0	0,63	220-240	50	2,70	2850
	270	270	270		15,0					
	350	350	350		16,0	0,725	460	60	1,46	3425
	440	440	440		17,5					
	550	550	550		19,0					
TA400/200	380/2	264	200	G 1 ½	14,5	0,85	220-240	50	3,64	2850
	270	270	270		16,0					
	350	350	350		17,5	0,98	460	60	2	3450
	440	440	440		19,0					
	550	550	550		20,5					
TA600/210	460/2	291	210	G 1 ½	17,0	1,1	220-240	50	4,33	2850
	280	280	280		18,5					
	360	360	360		19,5	1,27	460	60	2,4	3440
	450	450	450		21,0					
	560	560	560		22,5					

Bombas de inmersión

Se trata de bombas centrífugas con una mecánica sencilla, donde el rodete está montado en la prolongación del eje del motor. Las bombas se colocan directamente encima del depósito, la queda sumergida en el líquido refrigerante. Las medidas están acordes con la hoja de normas **EN 12157**.

Importante: el nivel máximo del líquido refrigerante tiene que estar unos centímetros por debajo de la brida de fijación.

Campo de aplicación

Líquidos de bombeo
Emulsiones refrigerantes
Aceites refrigerantes o para cuchillas de corte

Viscosidad cinemática
...45 mm²/s (45 cSt)

Temperatura de bombeo
0...60° C
bajo consulta temperaturas más altas

Ejecución

Cuerpo de bomba	fundición gris
Tapa	POM fundición gris (TA600)
Rodete	POM latón (TA600)
Eje	acero
Bajo petición: Tapa	fundición gris (TA160...TA400) con rosca de conexión
Tapa de aspiración	latón (TA160...TA400)
Rodete	acero fundido (TA160...TA600)
Presión acústica	
TA160...TA250	60 dBA
TA400...TA600	62 dBA

